

Charge Amps Luna



Benutzerhandbuch Deutsch



Nehmen Sie Rücksicht auf unsere Umwelt! Das Produkt darf nicht mit dem Hausmüll entsorgt werden! Dieses Produkt enthält elektrische oder elektronische Komponenten, die recycelt werden sollten. Entsorgen Sie das Produkt an einem dafür vorgesehenen Ort, z. B. beim Wertstoffhof der Gemeinde.

Die Entsorgung des Produkts muss den örtlichen Umweltgesetzen und -richtlinien entsprechen. Das Produkt besteht aus recycelbaren Kunststoffen und Elektronik und sollte gemäß den Angaben für diese Materialien recycelt werden.



Zugelassen in Übereinstimmung mit den relevanten EU-Richtlinien.

Die Nichtbefolgung der in dieser Installationsanleitung genannten Vorschriften, Anweisungen und Sicherheitsvorkehrungen führt dazu, dass jegliche Gewährleistung verfällt und dass Charge Amps jegliche Ansprüche auf Haftung oder Schadensersatz im Zusammenhang mit Verletzungen, Schäden oder Störungen zurückweisen kann, die sich direkt oder indirekt aus einer solchen Nichtbefolgung ergeben.

Charge Amps AB übernimmt keine Gewähr für die Genauigkeit oder Vollständigkeit dieses Dokuments und haftet nicht für die Folgen der Verwendung solcher Informationen.

Charge Amps AB behält sich das Recht vor, Änderungen an den in diesem Dokument veröffentlichten Informationen ohne Vorankündigung vorzunehmen.

Die neuesten Dokumentveröffentlichungen finden Sie auf www.chargeamps.com/de.

© Copyright Charge Amps AB. Alle Rechte vorbehalten. Es ist strengstens verboten, dieses Dokument ohne vorherige schriftliche Genehmigung der Charge Amps AB zu kopieren, zu verändern oder zu übersetzen.

1 Sicherheit

WARNUNG: Vor der Installation bitte sämtliche Anweisungen lesen!

- Bei unsachgemäßem Gebrauch besteht Verletzungsgefahr.
- Das Produkt muss von einem qualifizierten Elektriker gemäß der Installationsanleitung installiert werden.
- Es gelten die nationalen Nutzungsbestimmungen und Einschränkungen.
- Verwenden Sie dieses Produkt ausschließlich zum Laden kompatibler Elektrofahrzeuge.
- Verwenden Sie niemals einen Adapter zwischen der EV-Steckdose und dem Ladekabel.
- Es dürfen keine Verlängerungskabel verwendet werden.
- Prüfen Sie das Produkt vor seiner Verwendung auf sichtbare Beschädigungen.
- Versuchen Sie niemals, ein beschädigtes Produkt zu reparieren oder zu benutzen.
- Tauchen Sie das Produkt nicht in Wasser, setzen Sie es keinen unsachgemäßen physischen Belastungen aus und führen Sie keine Fremdkörper in das Produkt ein.
- Versuchen Sie niemals, das Produkt in irgendeiner Weise zu zerlegen.
- Der Eigentümer ist dafür verantwortlich, die Nutzer seiner Ladestationen über die jeweilige Kompatibilität zu informieren.

2 Technische Angaben

Lademodus	Modus 3
Netzteilkennung für Elektrofahrzeug	
Messung	1- oder 3-phasige Spannung, Strom und Leistung
Steckdose	Typ 2, 22 kW ⁽¹⁾
Nennspannung (U _n)	230/400 V
Bemessungsisolationsspannung (U _i)	250/400 V
Bemessungsstoßspannungsfestigkeit (U _{imp})	4 kV
Nennfrequenz (f _n)	50 Hz
Nennstrom (I _n)	32 A
Bemessungsbelastungsfaktor (RDF)	1 (kann bei der Verwendung mit einer Lastausgleichsfunktion gesenkt werden)
Abmessungen (B x T x H)	210 x 80 x 220 mm
Eigenschaften der Stromversorgung und des Ausgangs	AC-EV-Versorgungsgeräte an Wechselstrom-Versorgungsnetz angeschlossen, dauerhaft angeschlossen
Montageart	AEVCS
RFID	Typ: ISO/IEC 14443 Typ A 13,56 MHz Mifare Bereich: 13.553 – 13.567 MHz Max. Ausgangsleistung: 24 dBm
Bluetooth	Version: Bluetooth 5.0 (LE) und Bluetooth LE 5.3 zertifiziert Bereich: 2400 – 2480 MHz Max. Ausgangsleistung: 19 dBm

WLAN	Typ: 802.11 b/g/n/ax Bereich: 2412 – 2484 MHz Max. Ausgangsleistung: 20.5/20.0/19.0/19.0 dBm@802.11b/ g/n/ax.
Kommunikation über Mobilfunknetze	Typ: LTE-FDD und GSM Unterstützte Bänder: B3/B7/B8/B20/ B28 Bereich: 703 – 915/1710 / 1785/2500 – 2570 MHz Max. Ausgangsleistung: 25 dBm @ LTE-FDD, 35 dBm@GSM. SIM-Karte: eingebaut
Kommunikationsprotokoll	OCP 1.6J ISO 15118-Hardware integriert

⁰Die Ladeleistung hängt von externen Bedingungen ab, wie z. B. der Außentemperatur, dem Ladezustand der Autobatterie, oder wenn eine Lastausgleichsfunktion oder ein Ladeplan angewendet wird.

3 Produktübersicht

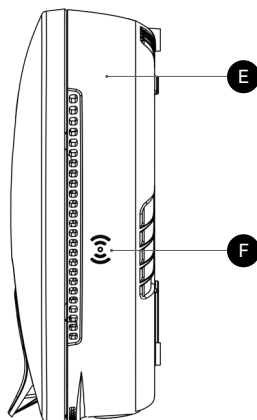
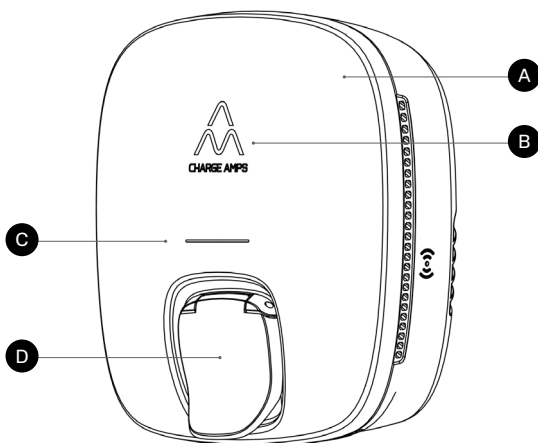

- A** Frontabdeckung
 - B** Beleuchtetes Logo
 - C** Status-LED
- D** EV-Steckdose
 - E** Ladeeinheit
 - F** RFID-Lesegerät

3.1 Paketinhalt

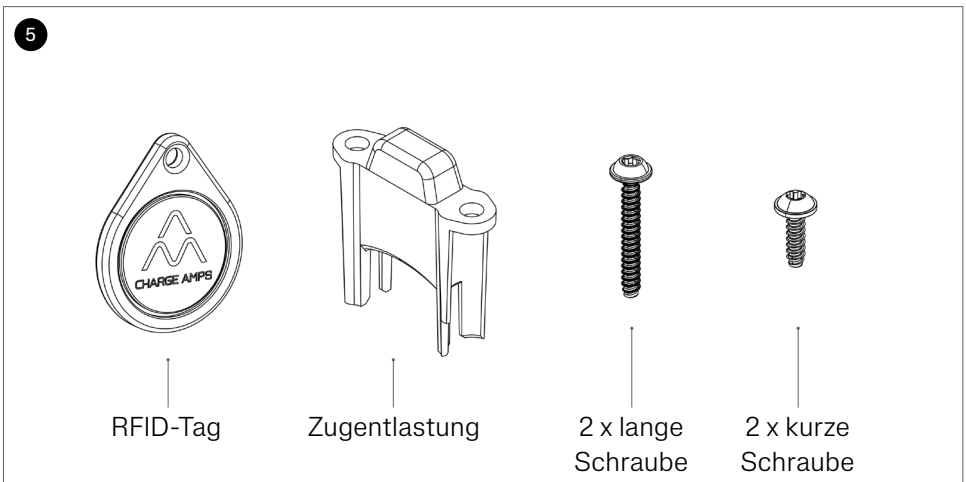
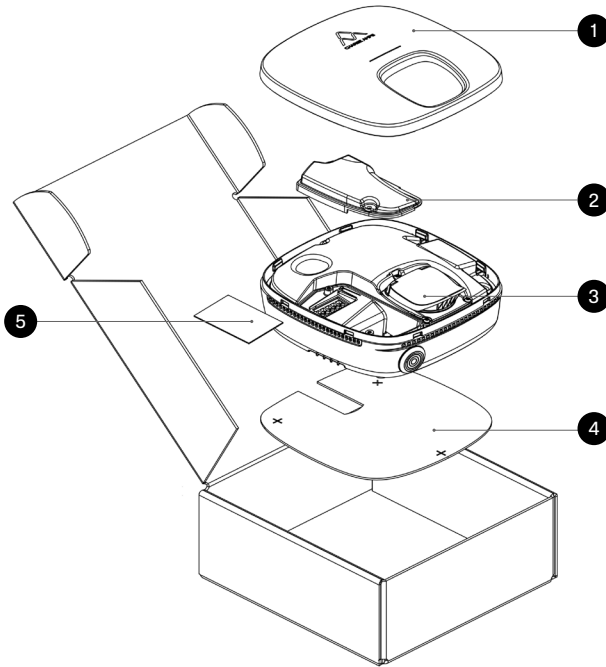

- ① Frontabdeckung
- ② Installationsabdeckung
- ③ Ladeeinheit
- ④ Bohrschablone
- ⑤ Zubehörtasche:
 - 1 x RFID-Tag
 - 1 x Zugentlastung
 - 2 x lange Schraube (PT40x30)
 - 2 x kurze Schraube (PT40x14)

Zusätzliche Inhalte:

- Quick Guide
- Begrüßungsschreiben

4 Anwendung

4.1 Laden ohne RFID-Identifizierung

1. Leiten Sie den Ladevorgang durch Anschließen des EV-Steckers an das Auto ein. Heben Sie die EV-Steckdosenabdeckung an und verbinden Sie den EV-Stecker mit der EV-Steckdose.
2. Stoppen Sie den Ladevorgang, indem Sie den EV-Stecker von Fahrzeug und EV-Steckdose trennen.

4.2 RFID-Tag hinzufügen

Hinweis: Stellen Sie sicher, dass Ihnen der Installateur Zugriff auf das Charge Amps Admin-Portal gegeben hat, um RFID-Tags verwalten zu können.

1. Melden Sie sich beim Charge Amps Admin-Portal an, um einen RFID-Tag hinzuzufügen: <https://my.charge.space/admin>
2. Navigieren Sie zur Ladegerätseite, um die RFID-Sperre zu aktivieren

4.3 Laden mit RFID-Identifizierung

1. Leiten Sie den Ladevorgang durch Anschließen des EV-Steckers an das Auto ein. Heben Sie die EV-Steckdosenabdeckung an und verbinden Sie den EV-Stecker mit der EV-Steckdose.
2. Halten Sie zum Auslösen des Ladevorganges den RFID-Tag kurz vor das Lesegerät.
Wenn während dieser 5 Minuten kein RFID-Tag verifiziert wurde, muss der Ladevorgang aus der Ferne initiiert oder durch Abziehen und erneutes Anschließen des EV-Steckers erneut aktiviert werden.
3. Stoppen Sie den Ladevorgang, indem Sie den EV-Stecker von Fahrzeug und EV-Steckdose trennen.

4.4 Kabelsperre

Während des Ladevorganges wird die Kabelsperre automatisch aktiviert.

Wenn Sie das Kabel dauerhaft sperren möchten, melden Sie sich bei Ihrem Charge Amps-Benutzerportal an, um das Kabel zu sperren:

- <https://my.charge.space/userapp/>

Hinweis: Bei einem Stromausfall bleibt ein bereits gesperrtes Kabel gesperrt.

4.5 Cloud-Konnektivität

Die Charge Amps Installations-App und die Charge Amps Cloud können verwendet werden, sofern die Charge Amps Luna Charge Amps als Cloud-Anbieter nutzt.

Charge Amps App

Bitte laden Sie die Charge Amps App herunter, die im App Store und bei Google Play erhältlich ist, um die volle Kontrolle zu haben, Einstellungen anzupassen und intelligentes Laden und Planen zu ermöglichen.



Charge Amps Cloud

Bitte erstellen Sie ein Konto in der Charge Amps Cloud, um Ihr Ladegerät über unsere Webschnittstelle zu konfigurieren, zu steuern und zu verwalten.



My charge space →

<https://my.charge.space/>

Vollständige Produktinformation

Die Charge Amps Luna Installationsanleitung, das Charge Amps Luna Benutzerhandbuch sowie weitere Produktdokumentationen finden Sie auf www.chargeamps.com/de.



My charge space →

<https://www.chargeamps.com/product/charge-amps-luna/>

4.6 Erdfehlererkennung

Die Charge Amps Luna verfügt über einen integrierten Fehlerstromschutzschalter (RCD) zur Erdfehlererkennung

4.6.1 Setzen Sie den internen Fehlerstromschutzschalter zurück

Ein Erdfehler wird durch ein dauerhaft rotes Leuchten der Status-LED angezeigt.

Setzen Sie den internen Fehlerstromschutzschalter zurück, indem Sie:

1. das Ladekabel von der Charge Amps Luna trennen.
2. Ein grünes Dauerlicht leuchtet an der Status-LED und zeigt an, dass der Fehlerstromschutzschalter zurückgesetzt wurde.

4.6.2 Internen Fehlerstromschutzschalter testen

Die integrierte Fehlerstromschutzschalter-Funktion der Charge Amps Luna ist zweimal jährlich zu testen. Führen Sie hierzu die nachstehenden Schritte aus.

Empfohlene Werkzeuge:

- Flacher Schraubendreher zum Öffnen der Frontabdeckung
- Ein Ladekabel
- Zugriff auf einen EV-Simulator, einen EV-Ladestationstester oder ein Elektrofahrzeug.

1. Nutzen Sie den flachen Schraubendreher, um die Frontabdeckung vorsichtig aufzubiegen.

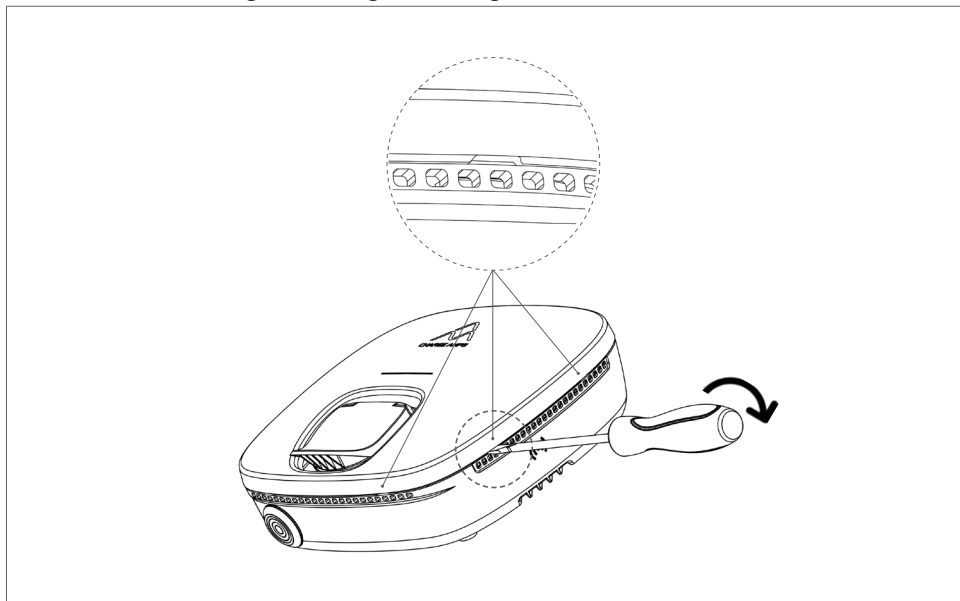

2. Entfernen Sie die Frontabdeckung.



3. Schließen Sie das Elektrofahrzeug oder das Testwerkzeug mithilfe des Ladekabels an die Charge Amps Luna an.
4. Wenn die RFID-Authentifizierung aktiviert ist, halten Sie den RFID-Tag kurz vor das RFID-Lesegerät, um einen Ladevorgang einzuleiten.
5. Nach Einleiten des Ladevorgangs halten Sie die Test-Taste (mit „T“ markiert) drei Sekunden lang gedrückt, um den Fehlerstromschutzschalter zu testen.

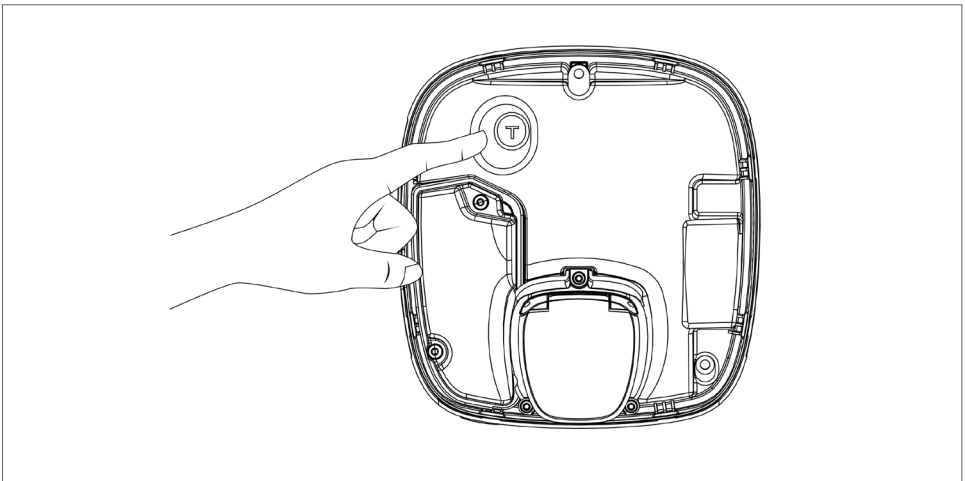

6. Der Ladevorgang wird abgebrochen und ein rotes Dauerlicht leuchtet an der Status-LED. Dieses deutet auf einen Erdfehler hin.

WARNUNG! Wenden Sie sich bitte an Ihren Installateur, wenn die Testergebnisse von den Angaben in dieser Anleitung abweichen.

7. Setzen Sie den Fehlerstromschutzschalter zurück, indem Sie das Ladekabel von der Charge Amps Luna trennen.
8. Ein grünes Dauerlicht leuchtet an der Steckdose und zeigt an, dass der Fehlerstromschutzschalter zurückgesetzt wurde.

9. Setzen Sie Charge Amps Luna wieder zusammen, indem Sie die Frontabdeckung vorsichtig an die richtige Stelle drücken..



4.7 LED-Anzeigen

4.7.1 Allgemein

Status	Status-LED
Laden beginnt	Grünes pulsierendes Licht
Bereit zum Laden	Grünes Dauerlicht
Ladevorgang aktiv	Blaues pulsierendes Licht
Ladevorgang abgeschlossen	Gelbes Dauerlicht
Ladevorgang von Fahrzeug pausiert	Gelbes Dauerlicht
Ladevorgang von Ladegerät pausiert	Blaues Dauerlicht

4.7.2 RFID-Tag-Authentifizierung

Status	Status-LED
Warten auf RFID-Tag-Authentifizierung	Weißes pulsierendes Licht
Auf Ladekabel warten	Weißes pulsierendes Licht
RFID-Tag wird verarbeitet	Weißes Blinklicht
RFID-Tag genehmigt	Grünes Dauerlicht
RFID-Tag nicht genehmigt	Rotes pulsierendes Licht

4.7.3 Sonstiger Status

Status	Status-LED
Störung	Rotes Blinklicht
Erdfehler erkannt	Rotes Dauerlicht
EV-Steckdose nicht verwendbar	Kein Licht
Firmware-Aktualisierung	Gelbes langsam pulsierendes Licht

5 Wartung

Hinweis: Sprühen Sie niemals Wasser oder andere Flüssigkeiten direkt auf das Produkt.

- Prüfen Sie die EV-Steckdose auf sichtbare Schäden.
- Wischen Sie die Außenseite des Produktes regelmäßig mit einem sauberen trockenen Tuch ab, um Schmutz- und Staubansammlungen zu entfernen.
- Reinigen Sie kein Bauteil des Produktes mit Reinigungsmitteln.

6 Produktsupport und -service

Falls Sie Fragen zum Produkt haben oder Probleme auftreten, wenden Sie sich an den Support, der Ihnen stets zur Verfügung steht. So finden Sie schneller Antworten auf Ihre Fragen: Lesen Sie das Installationshandbuch oder Benutzerhandbuch durch, um zu überprüfen, ob Ihre Fragen dort beantwortet werden.

Falls Sie keine Antwort auf Ihre Frage finden,

1. wenden Sie sich bitte an Ihren Händler oder Cloud-Anbieter.
2. Bei Bedarf an Kundendienst- oder Reparaturarbeiten wenden Sie sich zunächst an den Händler, bei dem Sie das Produkt erworben haben.
3. Nähere Informationen finden Sie in unserem Help Center unter: www.chargeamps.com/de/support

7 Garantie

Da sich die Garantiebedingungen von Markt zu Markt unterscheiden können, empfehlen wir Ihnen, Ihren Händler bezüglich der Garantiebedingungen zu kontaktieren.

www.chargeamps.com

Charge Amps AB (publ)
Frösundaleden 2B, 8. Stock
SE-169 75 Solna, Schweden